

SketchUp 作品集

資二 1 17 號 謝翔宇

目錄

作品一	房子	1
作品二	書櫃	2
作品三	茶几&校徽	3
作品四	玩具車&花瓶	4
作品五	房子平面圖	5
作品六	我想開一家店	6

作品一 房子

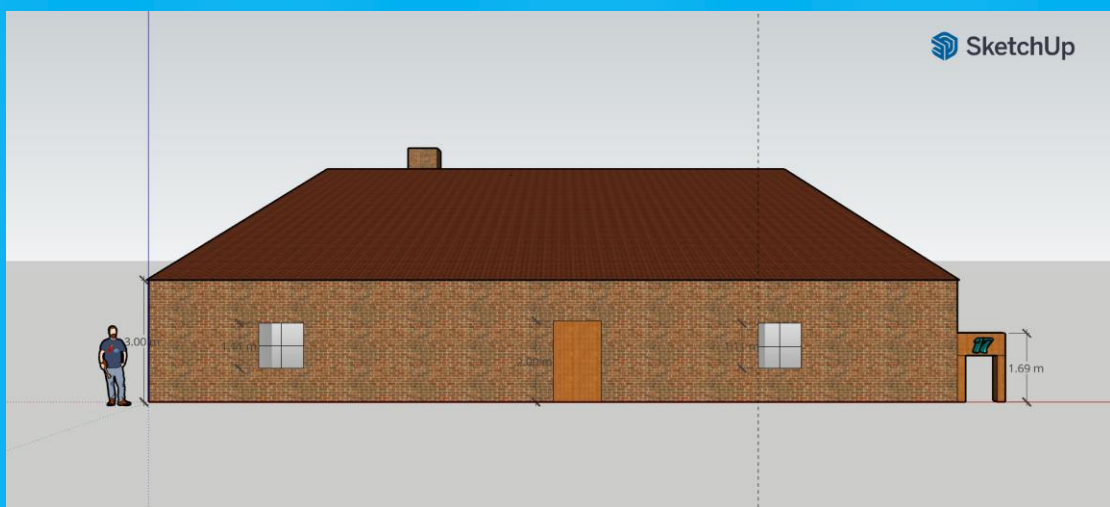
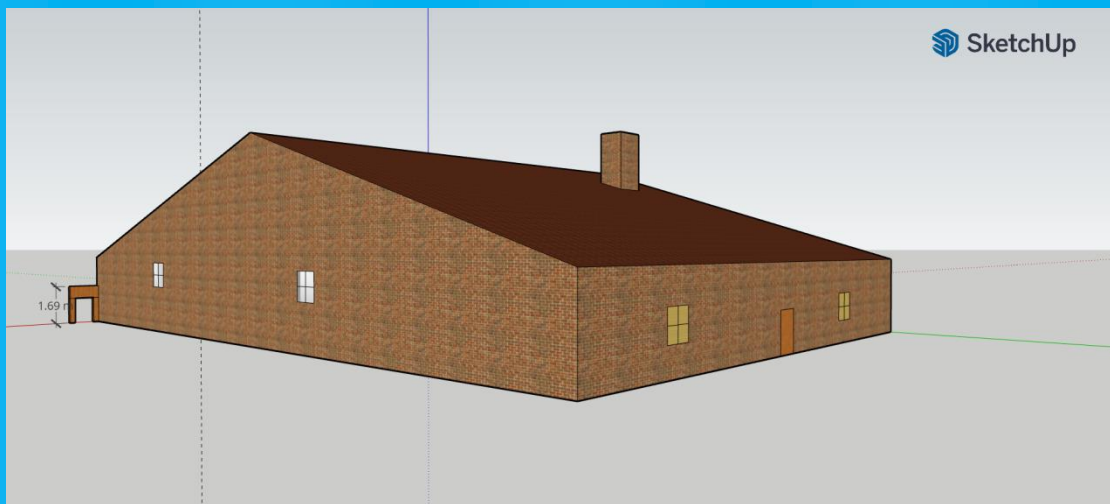
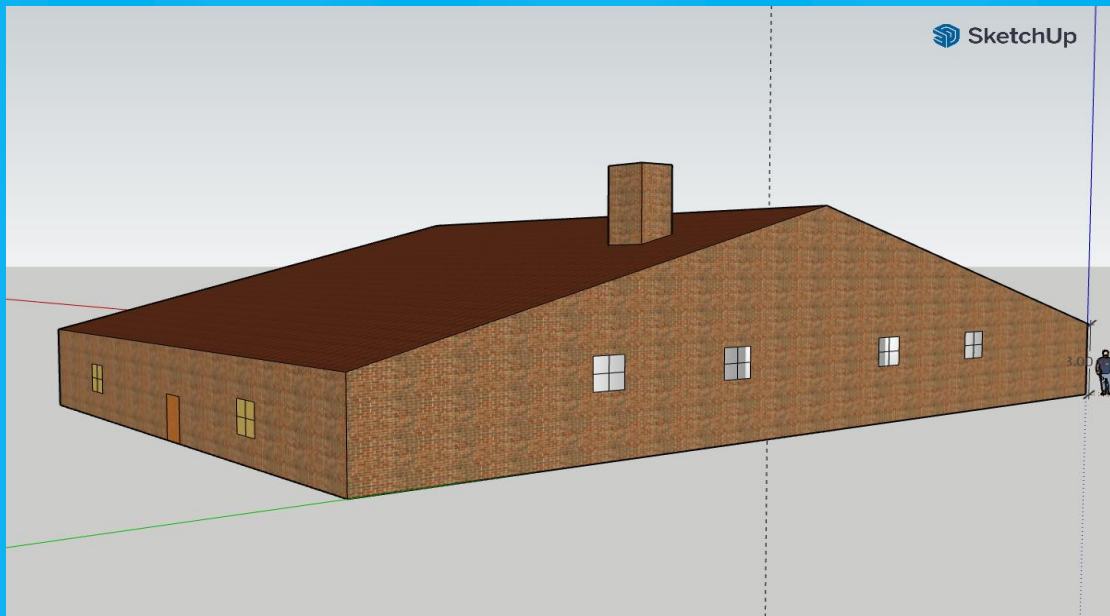

作品二 書櫃

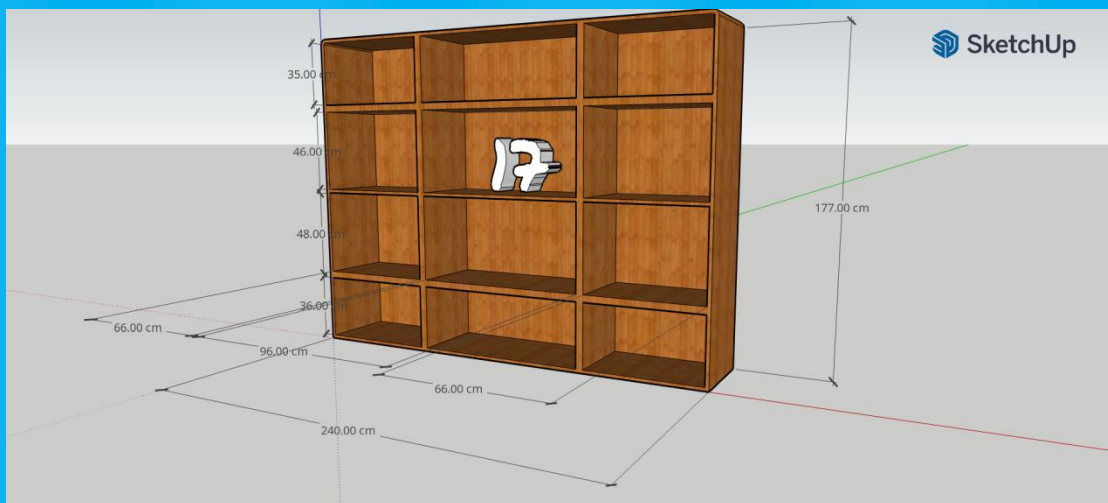

作品三 茶几&校徽

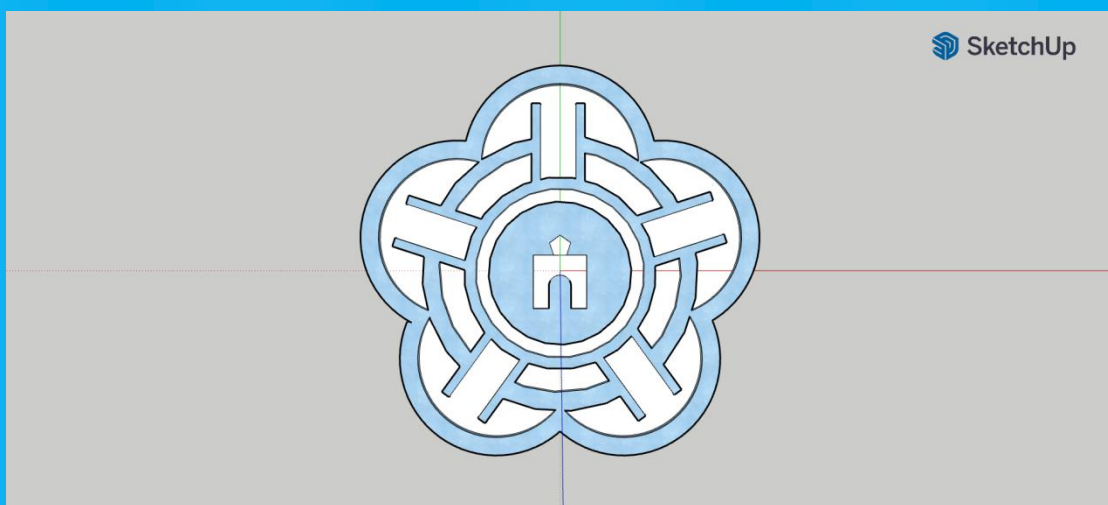
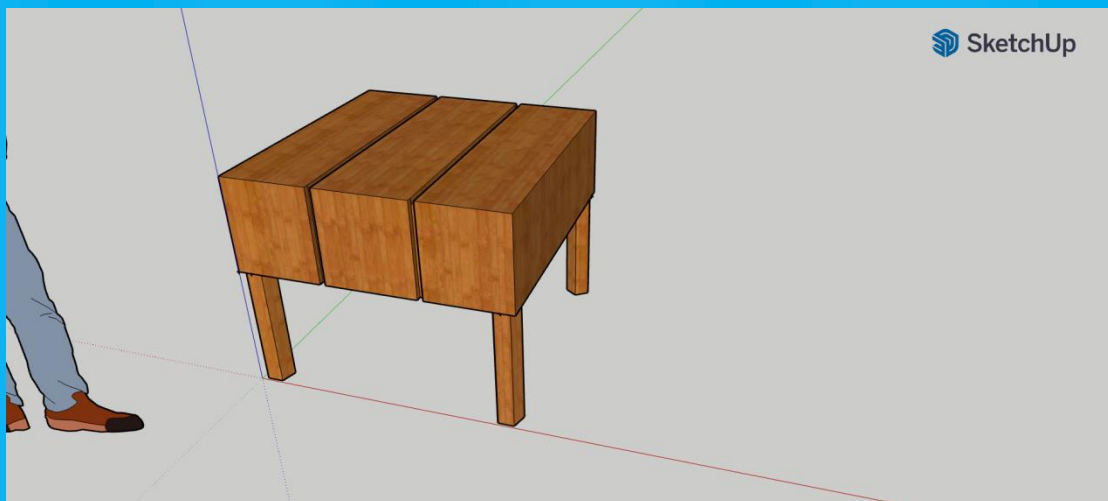
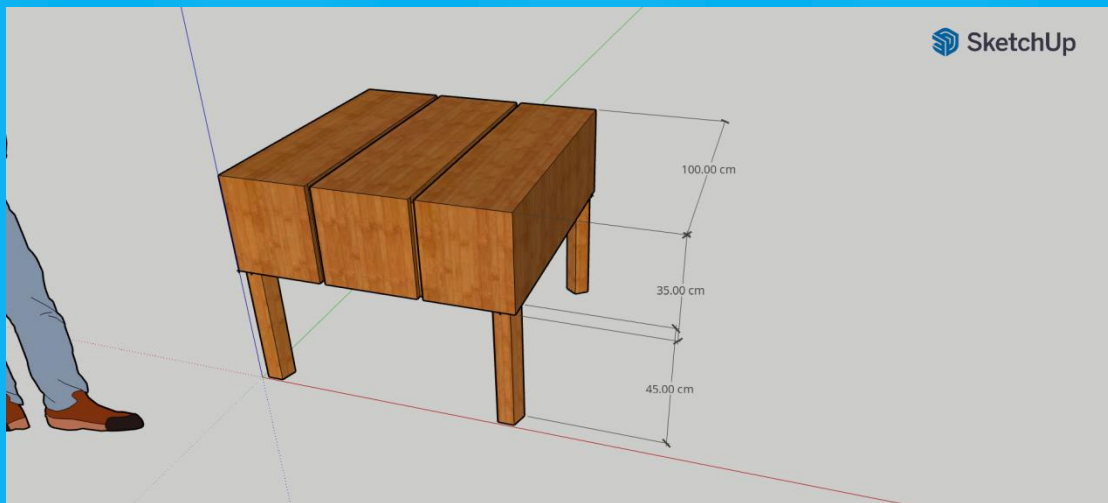

作品四 玩具車&花瓶

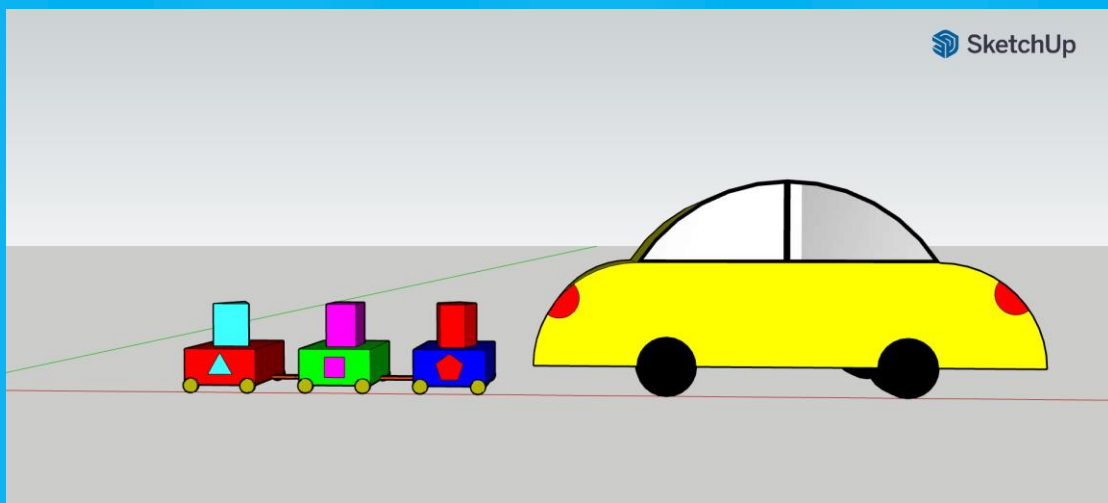
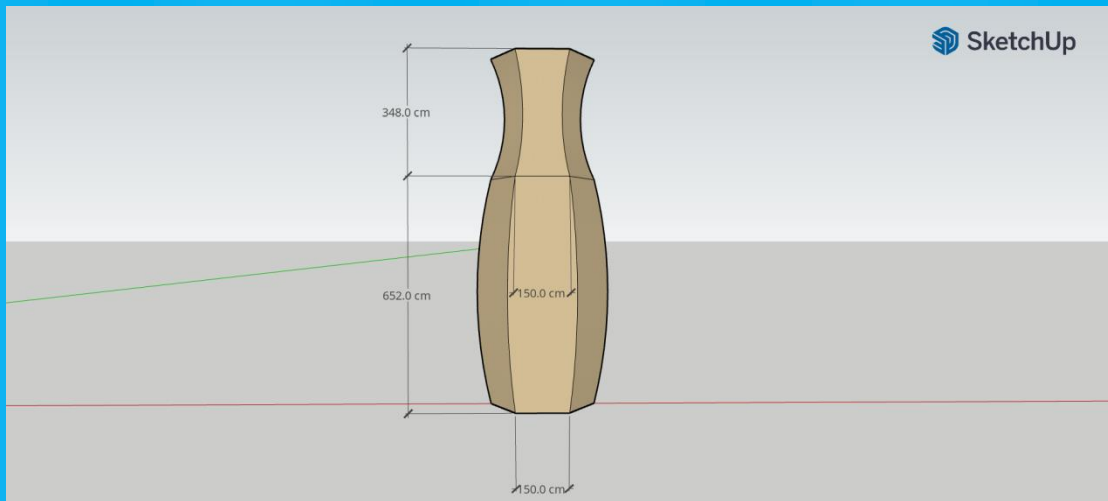
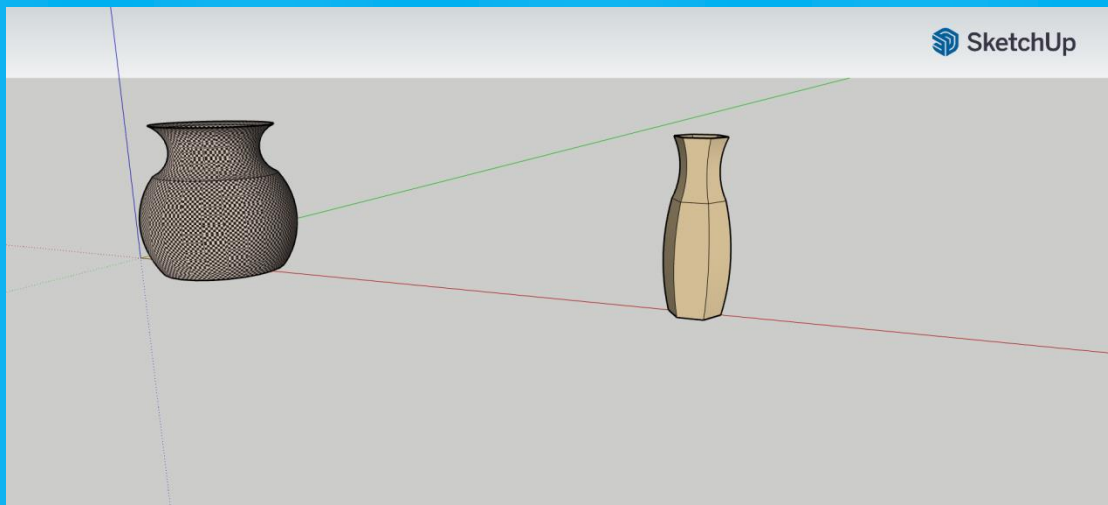

作品五 房子平面圖

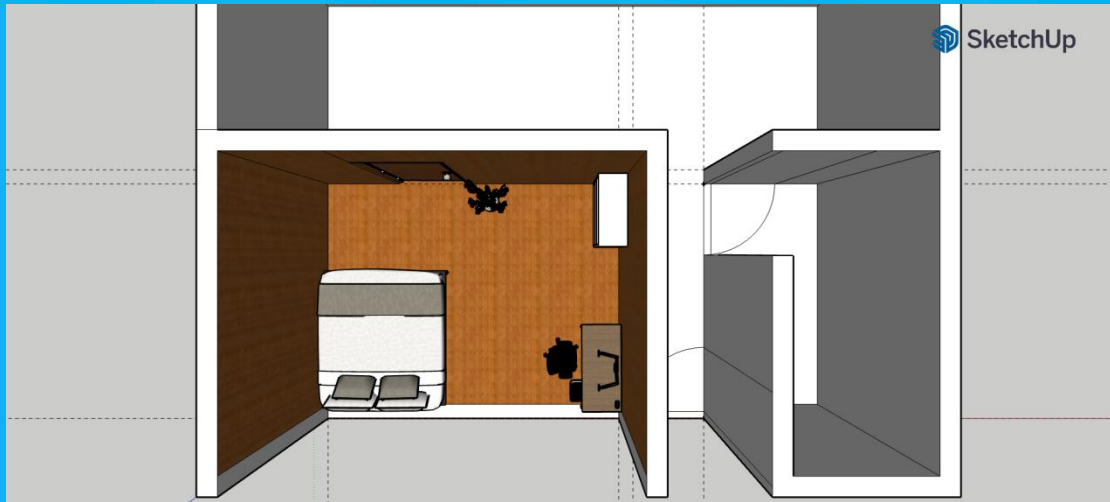

作品六 我想開一家店

主題:咖啡廳

資二一 17 號 謝翔宇



圖 1 ↑

動機：我覺得開咖啡廳是一件非常浪漫的事情，比起一些餐廳跟飲料店，也可能是之前有看過以咖啡廳為主的動漫所以才會想要開吧。



圖 2 ↑

設計理念：是在大十字路口佇立的一間咖啡廳，以舒適為主所以讓空間比較空曠，廁所一律採用馬桶讓人比較放鬆。



圖 3 ↑

遭遇問題：因為我怕會當當的所以在馬路的部分選擇自己做，但馬桶、桌椅等都還是得靠別人做好的，所以還是會卡卡的就沒有辦法加其他的物品了。

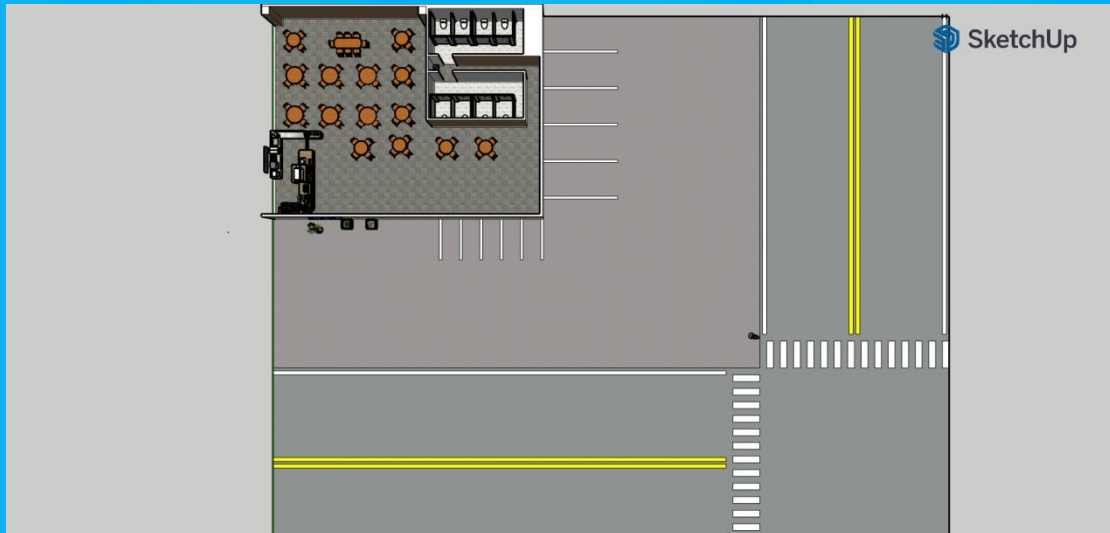
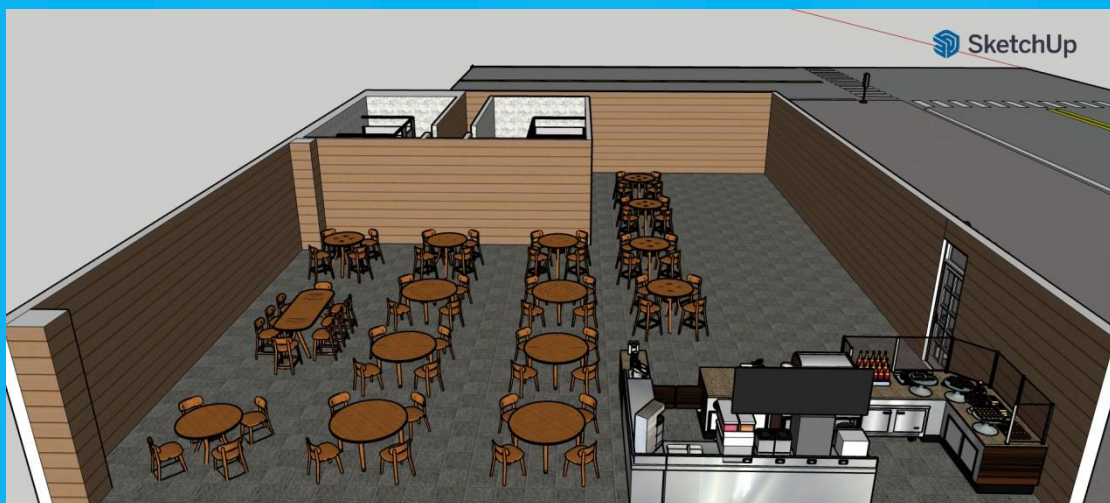

圖 4 ↑

心得與反思：我覺得整學期學下來其實滿好玩的，3D 繪圖簡單又好玩，只是可能比較需要你的空間建築概念，畢竟做這些東西都要加以思考，但 3D 繪圖也不只有這幾種的使用方式，還有些東西還沒有用過，然後教過的也不是說用的非常好，可以再多練習。